

# TELLUS R/W

La lampe LED Tellus R/W est une lampe conçue spécifiquement pour véhicules et navires et toutes autres applications où la vision de nuit est essentielle comme les cabines de train.

Sa tête de lampe en aluminium et son bras flexible et robuste en font un produit multi-usages adapté à des environnements rugueux.

La couleur du faisceau peut facilement être changée du blanc au rouge. Le variateur intégré permet un ajustement facile et précis de l'intensité jusqu'à 2 % environ. La Tellus R/W a un abat-jour long évitant les reflets et délivrant un faisceau précis. La tension d'entrée est de 12-24 V permettant une connexion directe sur le circuit du véhicule. Un transformateur est disponible sur demande

La tension de raccordement est SELV 12–24 V pour une connexion directe dans les véhicules et les applications similaires. Un adaptateur pour la connexion au réseau électrique est disponible en accessoire.

Versions customisables sur demande.

## Caractéristiques

- Bras flexible
- Long durée de vie >30000 h
- 12-24 V AC/DC tension d'entrée
- Faisceau rouge ou blanc
- Variateur d'intensité

## Applications

- Timonerie; poste de commandement
- Cabine de train
- Véhicules terrestres

## Avantages

- Basse consommation d'énergie
- Très basse émission de chaleur
- Faisceau rouge ou blanc
- Bras flexible pour un ajustement facile
- M12 connecteur





### Caractéristiques techniques

Tension d'alimentation	12-24 V AC/DC (Accessoire 230 V AC/DC-adapter)
Câble de connexion	Standard 1,9 m H05VV-F
Connecteur	M12 (Mâle) 4-pin A-code
Consommation d'énergie	5 W
Longueur de bras	500 ou 700 mm
Couleur	Noir
Température de couleur	6500 K / Rouge 630 nm
Indice de protection	IP20, IP43
Classe de protection	III
Angle du faisceau	45°
Rendement lumineux	77 Lm. Blanc 600 Lx à 500 mm. Rouge 150 Lx à 500 mm
Indice de rendu des couleurs	CRI: 80 (6500 K)
CEM	EN 55015: 2019 + A11:2020, EN 60533:2015 (Bridge)
Poids	1,5-1,7 kg
Durée de vie	>30000 h

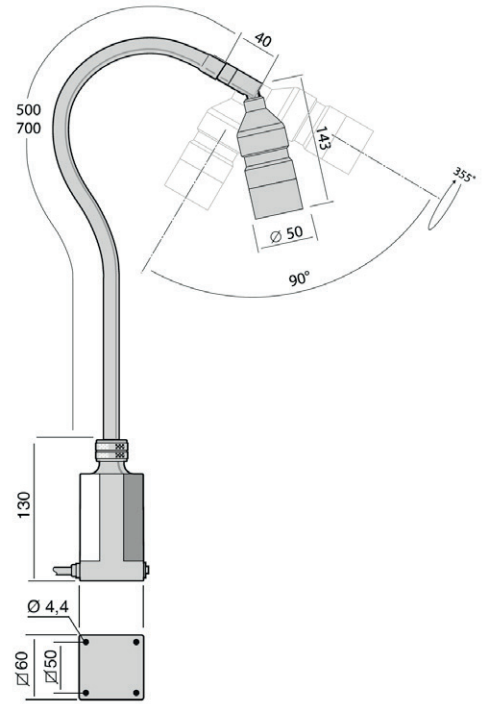
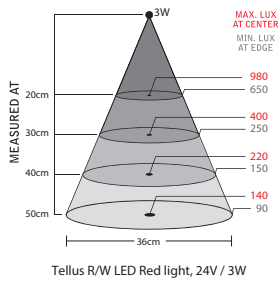
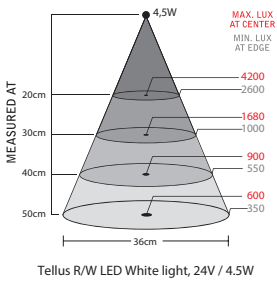

Bras	Connexion	Version	Réf.
500 mm	12-24 V AC/DC	IP43	34500
500 mm	12-24 V AC/DC	IP20, Rotule	34510
700 mm	12-24 V AC/DC	IP43	34520
700 mm	12-24 V AC/DC	IP20, Rotule	34530

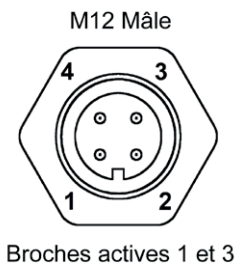

<p><b>Accessoire</b></p> <p>Plug-in Adapter 220-240 V 33920</p>	<p>Socle magnétique 14000</p>	<p>Socle de table 14015</p>	<p>Pince en C 14020</p>	<p>Support mural 14030</p>
---	-----------------------------------	---------------------------------	-----------------------------	--------------------------------



Accessoire		Approprié pour	Info	N° pièce
Lentille/Verre		Tellus R/W	Transparent	15402
		Tellus R/W	Dépoli (standard)	15112
		Tellus R/W	Rouge	15114
		Tellus R/W	Vert	15110
Pince en C		Tous avec socle std M4 x 20 (4x) inclus	Max 42 mm	14020
Socle magnétique		Tellus/Lumius/Pluto/LS M4 x 20 (4x) inclus	Ø 90 mm	14000
Support mural		Tous avec socle std M4 x 20 (4x) inclus	50 x 80 mm	14030
Socle de bureau		Tous avec socle std 4.0 x 25 (4x) inclus	Ø 200 mm	14015
Connecteur		Tout l'éclairage LED	M12 Mâle	18952
		Tout l'éclairage LED	M12 Femelle	31301
AC/DC-Adapter		Pluto/Tellus/Solus6/Solus9/ Lumius/LS/CL-LED/Luxor (Euro)	Plug-in Adapter Europé 220-240 V Max 15 VA, IP44	33920
		Pluto/Tellus/Solus6/Solus9/ Lumius/LS/CL-LED/Luxor (UK)	Plug-in Adapter UK 220-240 V Max 15 VA, IP44	33921
		Pluto/Tellus/Solus6/Solus9/ Lumius/LS/CL-LED/Luxor (US)	Plug-in Adapter US 100-120 V Max 15 VA, IP44	33922