

# SUNMACH 10

Sunnex Sunmach 10 är en LED-lampa för industriapplikationer och tuffa miljöer där typiska användningsområden är maskinindustri och inspektion.

LED-teknologin levererar låg energiförbrukning och lång livslängd så väl som hög vibrationstålighet och liten värmestrålning.

Levereras med 36° spridningsvinkel och IP65 – skydd mot damm och vätskor. Handtag och strömbrytare monterad i lamphuvudet.

Lamphuvud i aluminium och en stabil flexibel arm gör den lämplig i ett antal industriella och professionella miljöer. Som tillbehör finns en separat adapter för 230 V anslutning, adaptern har skyddsklass IP44.

Kundanpassningar kan göras mot förfrågan.

## Funktioner

- Armlängd 500 mm med rotations led
- IP65
- 12-24 V AC/DC
- AC/DC-Adapter 220-240/24 V IP44, finns som tillbehör

## Användningsområden

- Industriapplikationer
- Maskintillverkning
- Inspektion och läsning

## Fördelar

- Låg energiförbrukning
- Robust lamphuvud i aluminium
- Flexibel arm för precis justering
- Låg värmestrålning
- M12 kontaktdon





### Teknisk specifikation

Anslutningspänning	12-24 V DC (Tillbehör 230 V AC/DC-adapter)
Anslutningskabel	Standard 1,9 m H05VV-F
Kontaktidon	M12 (Hane) 4-pin A-kod
Effekt	10 W
Armlängder	500 mm
Färg	Svart
Färgtemperatur	5000 K
IP-klass	IP65
Skyddsklass	III
Ljusbild	36°
Ljusutbyte	800 Lm, 7500 Lx vid 500 mm avstånd
Färgåtergivningindex	83
Vikt	0,8 kg
Livslängd	>25000 h

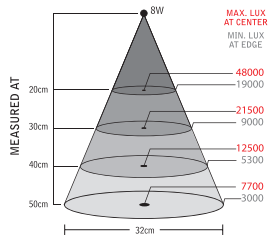

Sunmach 10 LED Light, 24V/8W, 36° Lens

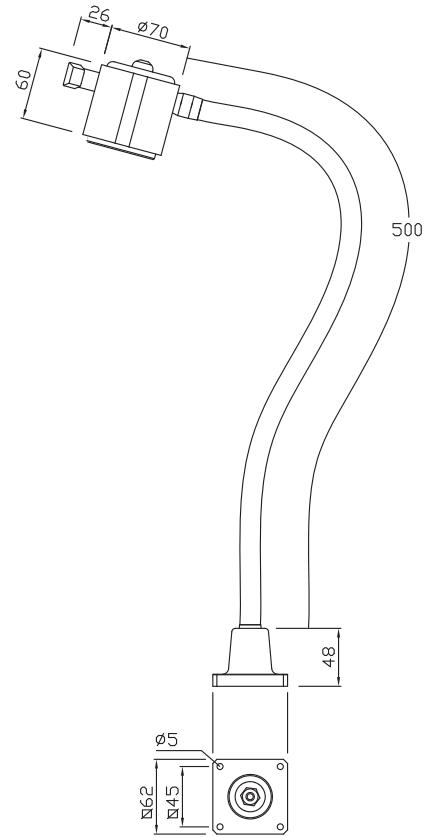

Arm	Anslutning	Version	Art. nr.
500mm	12-24V AC/DC	IP65	31270

