

LS

La série LS est une gamme de produits LED efficaces convenant aux applications industrielles et autres dans différents environnements. Applications typiques l'ingénierie, l'industrie et les véhicules.

La technologie LED offre une faible consommation d'énergie et une longue durée de vie, ainsi qu'une grande résistance aux vibrations et pratiquement aucune chaleur rayonnée par le faisceau lumineux.

La conception de la lampe est fortement prisée par l'industrie depuis des décennies. Elle peut être alimentée par un transformateur externe enfichable pour une tension de 230V. La classe de protection des transformateurs est IP44.

Des versions personnalisées sont disponibles sur demande.

Fonctions

- Longueur du bras 500mm, 700mm et projecteur
- Avec ou sans joint à rotule
- Durée de vie des LED >25000h
- 12-24V AC/DC
- Adaptateur c.a./c.c. 220-240/24V, IP44 disponible en tant qu'accessoire

Applications

- Applications industrielles
- Véhicules
- Liseuse

Avantages

- Longue durée de vie
- Composants de haute qualité
- Bras flexible robuste
- Conception durable
- M12 connecteur





Caractéristiques techniques

Tension d'alimentation	12-24 V AC/DC (Accessoire 230 V AC/DC-adapter)
Câble de connexion	Standard 1,9 m H05VV-F
Connecteur	M12 (Mâle) 4-pin A-code
Consommation d'énergie	3 W
Longueur du bras	500, 700 mm ou Spot
Couleur	Noir
Température de couleur	5500 K
Indice de protection	IP20
Classe de protection	III
Angle de faisceau	15°
Rendement lumineux	165 Lm, 6100 Lx à 500 mm distance
Indice de rendu de couleur	80
Poids	0,8-1,2 kg
Durée de vie	>25000 h

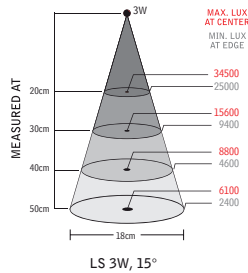

Bras	Connexion	Version	N° pièce
500 mm	12-24 V AC/DC		30305
500 mm	12-24 V AC/DC	Rotule	30320
700 mm	12-24 V AC/DC		30310
700 mm	12-24 V AC/DC	Rotule	30325
40 mm	12-24 V AC/DC	Rotule	30330

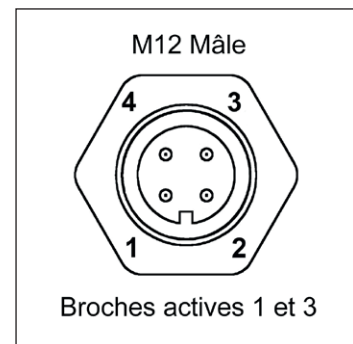
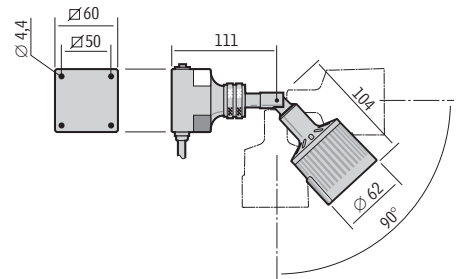
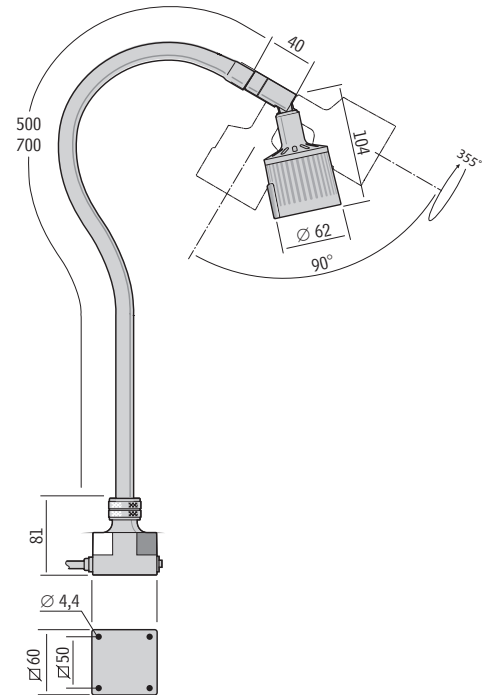

Accessoire



Plug Adapter 220-240 V
33920



Socle magnétique
14000

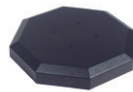

Socle de table
14015



Pince en C
14020



Support mural
14030

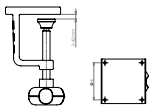
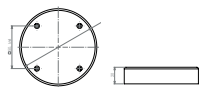
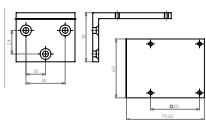
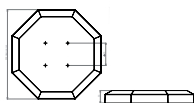
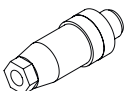
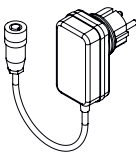

Accessoire		Approprié pour	Info	N° pièce
LED MR16		LS	12-24V/3x1W cool white	15174
Pince en C		Tous avec socle std M4 x 20 (4x) inclus	Max 42 mm	14020
Socle magnétique		Lumius/Tellus/Pluto/LS M4 x 20 (4x) inclus	Ø 90 mm	14000
Support mural		Tous avec socle std M4 x 20 (4x) inclus	50 x 80 mm	14030
Socle de bureau		Tous avec socle std 4.0 x 25 (4x) inclus	Ø 200 mm	14015
Connecteur		Tout l'éclairage LED	M12 Mâle	18952
		Tout l'éclairage LED	M12 Femelle	31301
AC/DC-Adapter		Pluto/Tellus/Solus6/Solus9/ Lumius/LS/CL-LED/Luxor (Euro)	Plug-in Adapter Europé 220-240 V Max 15 VA, IP44	33920
		Pluto/Tellus/Solus6/Solus9/ Lumius/LS/CL-LED/Luxor (UK)	Plug-in Adapter UK 220-240 V Max 15 VA, IP44	33921
		Pluto/Tellus/Solus6/Solus9/ Lumius/LS/CL-LED/Luxor (US)	Plug-in Adapter US 100-120 V Max 15 VA, IP44	33922