

# LS

Die LS-Serie, ist ein effizientes LED-Produkt, welches für industrielle und andere Anwendungen in unterschiedlichen Umgebungen eingesetzt werden kann. Typische Anwendungen sind Maschinenbau, Industrie und Fahrzeugbau.

LED-Technologie sorgt für einen niedrigen Energieverbrauch und eine lange Lebensdauer sowie eine hohe Vibrationsfestigkeit und praktisch keine Strahlungswärme aus dem Lichtstrahl.

Das Lampendesign ist seit Jahrzehnten der Favorit in der Industriebranche. Es kann mit einem externen AC/DC-Adapter mit 230V geliefert werden. Die Schutzklasse des AC/DC-Adapter ist IP44.

Auf die Kundenbedürfnisse zugeschnittene Versionen verfügbar.

## Funktionen

- Armlänge 500, 700 mm und spot
- Mit oder ohne Drehgelenk
- LED Lebensdauer >25000 h
- 12-24 V AC/DC SELV Betriebsspannung für Industrieumgebungen
- Adapter für 220-240/24 V Netzanschluss erhältlich

## Anwendungsbereiche

- Industrielle Anwendungen
- Fahrzeuge
- Leseleuchte

## Vorteile

- Lange Lebensdauer
- Hochwertige Komponenten
- Robuster flexibler Arm
- Strapazierfähiges Design
- M12 steckverbinder





### Technische Spezifikationen

Betriebsspannung	12-24 V AC/DC (Zubehör 230 V AC/DC-adapter)
Verbindungskabel	Standard 1,9 m H05VV-F
Steckverbinder	M12 (Male) 4-pol A
Stromverbrauch	3 W
Armlänge	500, 700 mm oder Spot
Farbe	Schwarz
Farbtemperatur	5500 K
Schutzart	IP20
Schutzklasse	III
Abstrahlwinkel	15°
Beleuchtungsstärke	165 Lm, 6100 Lx aus 500 mm der Ferne
Farbwiedergabeindex	80
Gewicht	0,8-1,2 kg
Lebensdauer	>25000 h

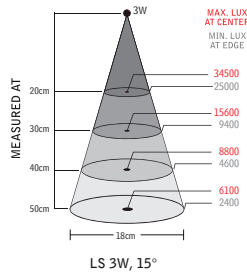

Arm	Anschluss	Version	Artikel
500 mm	12-24 V AC/DC		30305
500 mm	12-24 V AC/DC	Gelenk	30320
700 mm	12-24 V AC/DC		30310
700 mm	12-24 V AC/DC	Gelenk	30325
40 mm	12-24 V AC/DC	Gelenk	30330

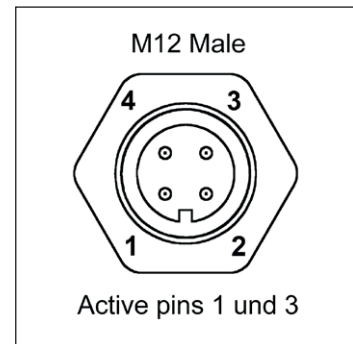
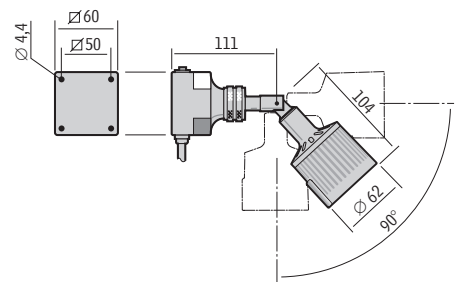
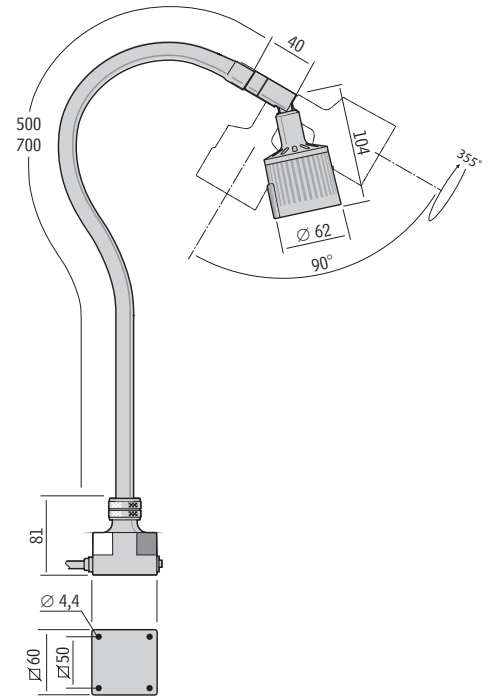

#### Zubehör



Plug Adapter 220-240 V  
33920



Magnetfuß  
14000

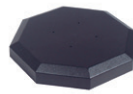

Tischfuß  
14015



Tischklemme  
14020



Wandwinkel  
14030

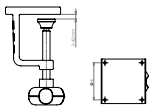
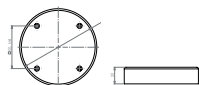
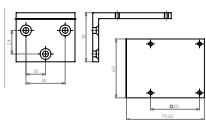
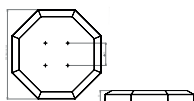
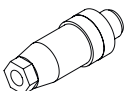
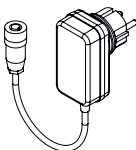

Zubehör		Passt zum modell	Info	Artikel
<b>LED MR16</b>		LS	12-24V/3x1W cool white	15174
<b>Tischklemme</b>		Alle mit Standardfuß M4 x 20 (4x) einschließlich	Max 42 mm	14020
<b>Magnetfuß</b>		Lumius/Tellus/Pluto/LS M4 x 20 (4x) einschließlich	Ø 90 mm	14000
<b>Wandwinkel</b>		Alle mit Standardfuß M4 x 20 (4x) einschließlich	50 x 80 mm	14030
<b>Tischfuß</b>		Alle mit Standardfuß 4.0 x 25 (4x) einschließlich	Ø 200 mm	14015
<b>Steckverbinder</b>		Alle LED-Beleuchtung	M12 Male	18952
		Alle LED-Beleuchtung	M12 Female	31301
<b>AC/DC-Adapter</b>		Pluto/Tellus/Solus6/Solus9/ Lumius/LS/CL-LED/Luxor (Euro)	Plugin Adapter Europé 220-240 V Max 15 VA, IP44	33920
		Pluto/Tellus/Solus6/Solus9/ Lumius/LS/CL-LED/Luxor (UK)	Plugin Adapter UK 220-240 V Max 15 VA, IP44	33921
		Pluto/Tellus/Solus6/Solus9/ Lumius/LS/CL-LED/Luxor (US)	Plugin Adapter US 100-120 V Max 15 VA, IP44	33922