

# CL-LED

CL-LED ist eine LED-Mehrzwecklampe mit Streulicht, die sich als Leselampe als auch für die Montage und Inspektion an Werkbänken etc. eignet. Sie verfügt über ein LED-Muster mit einer Gesamtleistung von 11 W, mit versenktem opakem Glas für eine minimale Blendung und ein flaches Lichtbild. Der Lampenkopf besteht aus Alu-Strangprofil mit Endstücken aus langlebigem Kunststoff und ist auf dem klassischen Sunnex flexiblen Gelenkarme mit wahlweise 500 mm oder 700 mm Länge montiert. Netzspannung 24 V AC/DC.

Das opake Glas sorgt für eine gleichmäßige Lichtverteilung, die versenkte Position bietet Schutz vor Stößen, Schlägen und Blendung.

Die Lampe eignet sich für Inspektions- und Vermessungsarbeiten, fürs Büro und für Anwendungsbereiche, bei denen ein größeres Flächenlicht gewünscht ist.

Mögliche Einsatzgebiete sind Schiffe, Züge und andere Fahrzeuge. Das Produkt kann mit unserem Zubehör, z. B. Tischklemme, Magnetfuß, Wandwinkel und Tischfuß, kombiniert werden.

Auf die Kundenbedürfnisse zugeschnittene Versionen verfügbar.

## Funktionen

- Armlänge 500 und 700 mm
- Lange Lebensdauer >50000 h
- 24 V AC/DC SELV Betriebsspannung für Industrieumgebungen
- Adapter für 230 V Netzanschluss erhältlich

## Anwendungsbereiche

- Werkbänke
- Montagestationen
- Inspektionsarbeiten
- Laboratorien
- Bürotische

## Vorteile

- Niedriger Energieverbrauch
- Sehr niedrige Wärmeabgabe
- Minimale Blendung • Flexibler Arm für genaue Anpassung
- Kühle weiße Farbtemperatur und hoher Farbwiedergabeindex für ausgezeichnete Arbeitsergonomie
- M12 Steckverbinder





## Technische Daten

Betriebsspannung	24-36 V AC/DC (Zubehör 230 V AC/DC-adapter)
Verbindungskabel	Standard 1,9 m H05VV-F
Steckverbinder	M12 (Male) 4-pol A
Stromverbrauch	11 W
Armlänge	500 oder 700 mm
Farbe	Schwarz
Farbtemperatur	4000 K
Schutzart	IP20
Schutzklasse	III
Beleuchtungsstärke	1000 Lm, 3600 Lx bei 500 mm abstand
Farbwiedergabeindex	CRI: 92
Gewicht	1,2-1,4 kg
Lebensdauer	>50000 h

### CL-LED 11 W bei 50 cm Abstand

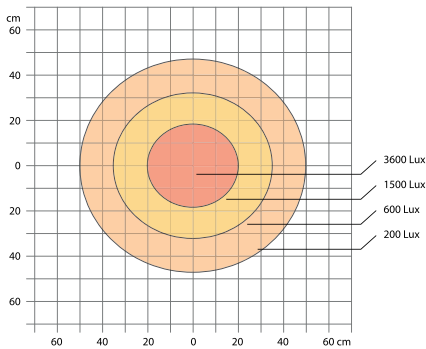

Arm	Anschluss	Artikel
500 mm	24-36 V DC	35100
700 mm	24-36 V DC	35120

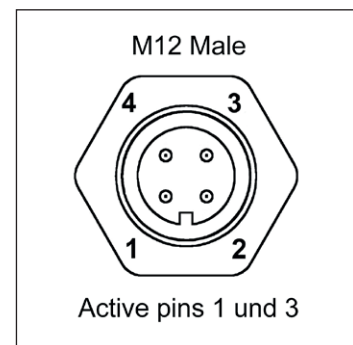
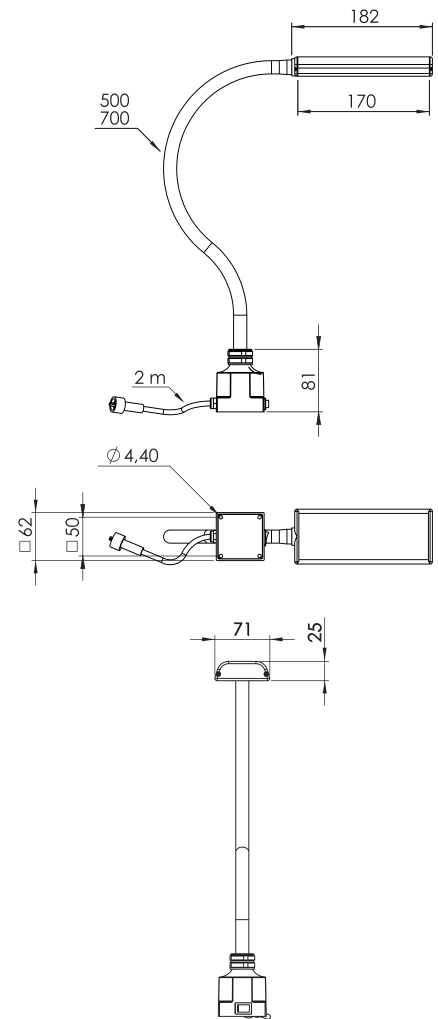

### Zubehör



Plugin Adapter 220-240 V  
3392



Magnetfuß  
12010

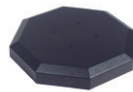

Tischfuß  
14015



Tischklemme  
14020



Wandwinkel  
14030

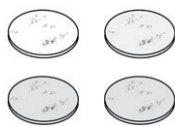
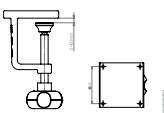
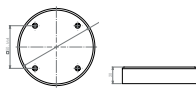
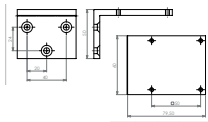
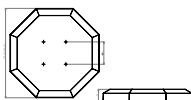
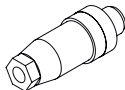
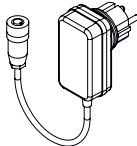

Zubehör		Passt zum modell	Info	Artikel
Linse/Glas		CL-LED	Gefrostet (std)	35005
Tischklemme		Alle mit Standardfuß M4 x 20 (4x) inklusive	Max 42 mm	14020
Magnetfuß		CL-LED/Luxor M4 x 20 (4x) inklusive	Ø 110 mm	12010
Wandwinkel		Alle mit Standardfuß M4 x 20 (4x) inklusive	50 x 80 mm	14030
Tischfuß		Alle mit Standardfuß 4.0 x 25 (4x) inklusive	Ø 200 mm	14015
Steckverbinder		Alle LED-Beleuchtung	M12 Male	18952
		Alle LED-Beleuchtung	M12 Female	31301
AC/DC-Adapter		Pluto/Tellus/Solus6/Solus9/ Lumius/LS/CL-LED/Luxor (Euro)	Plugin Adapter Europé 220-240 V Max 15 VA, IP44	33920
		Pluto/Tellus/Solus6/Solus9/ Lumius/LS/CL-LED/Luxor (UK)	Plugin Adapter UK 220-240 V Max 15 VA, IP44	33921
		Pluto/Tellus/Solus6/Solus9/ Lumius/LS/CL-LED/Luxor (US)	Plugin Adapter US 100-120 V Max 15 VA, IP44	33922