

# SUNMACH 10

Sunmach 10 ist eine vielseitige LED-Arbeitsleuchte für industrielle Anwendungen und raue Umgebungen. Typische Anwendungen sind die Beleuchtung in der Zerspanungsindustrie und bei der Inspektion.

Die LED-Technologie bietet einen niedrigen Energieverbrauch und eine lange Lebensdauer sowie eine hohe Vibrationsfestigkeit und praktisch keine Abwärme im Lichtstrahl. Mit einem Abstrahlwinkel von 36°, IP65 Staub und Wasserschutz. Handgriff und Schalter am Lampenkopf.

Der Lampenkopf aus Aluminium und der robuste Arm ermöglichen den Einsatz in einer Vielzahl von industriellen und professionellen Umgebungen.

Sie kann mit einem externen Steckdosenadapter für 230V geliefert werden, der Adapter hat die Schutzart IP44.

Kundenspezifische Versionen sind auf Anfrage erhältlich

## Funktionen

- Armlänge 500mm mit Drehgelenk
- IP65
- 12-24V AC/DC
- AC/DC-Adapter 100-240/24V IP44, als Zubehör erhältlich

## Anwendungsbereiche

- Industrielle Anwendungen
- Zerspanungsindustrie
- Inspektion und Ablesung

## Vorteile

- Geringer Stromverbrauch
- Geringe Wärmeabgabe
- Robuster Lampenkopf aus Aluminium
- Flexibler Arm für präzise Einstellung

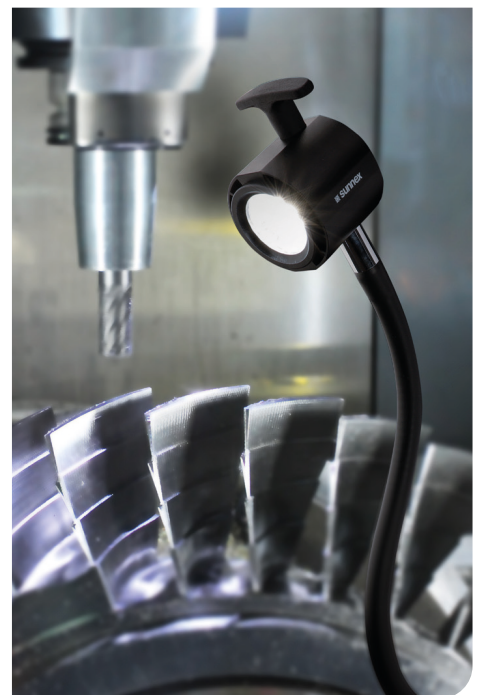



**Technische Daten**

Betriebsspannung	12-24V AC/DC, 1,9m Kabel (100-240VAC Stecker AC/DC-Adapter erhältlich, IP44)
Stromverbrauch	10W
Armlänge	500mm
Farbe	Schwarz
Farbtemperatur	5000K
Schutzart	IP65
Schutzklasse	III
Abstrahlwinkel	36°
Beleuchtungsstärke	800Lm, 7500Lx at 500mm Abstand
Farbwiedergabeindex	CRI: 83
Gewicht	0,8kg
Lebensdauer	>25000h

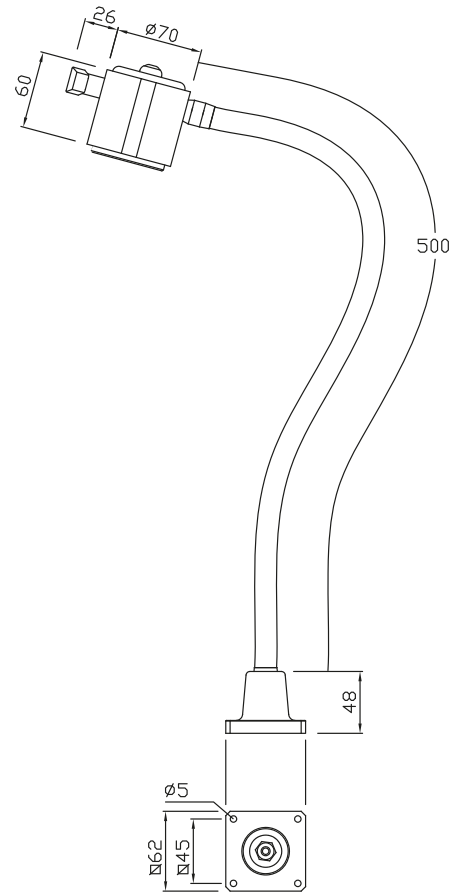
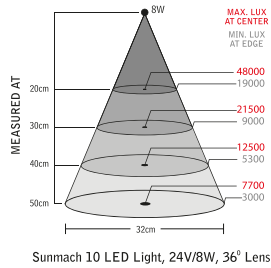

Arm	Anschluss	Version	Artikel
500mm	12-24V AC/DC	IP65	31270



**PSU (100-240V~)**



Steckdosenadapter für Europa 230V  
33901