

PLUTO

Die LED Technologie führt zu einem geringen Energieverbrauch und einem langen Lebenszyklus ebenso wie zu einer langen Vibrations-Haltbarkeit und nahezu keiner Wärmeabstrahlung im Lichtstrahl. Der hohe CRI-Wert stellt eine hohe Qualität des abgegebenen Lichts sicher. Standardmäßig ist die Lampe mit einer 25° Optik ausgestattet, aber die Lampe kann ebenso mit einer auswechselbaren 8° und 40° Optik ausgeliefert werden.

Sie kann mit einem externen einsteckbaren Adapter für 230V zur Verfügung gestellt werden. Die Schutzklasse des Adapters beträgt IP44.

Auf die Kundenbedürfnisse zugeschnittene Versionen verfügbar.

Funktionen

- Armlänge 500mm mit drehbarem Gelenk
- LED Lebensdauer >50000h
- IP20
- 12-24V AC/DC SELV Betriebsspannung für Industrieumgebungen
- Adapter für 230V Netzanschluss erhältlich

Anwendungsbereiche

- Industrielle Anwendungen
- Fahrzeuge
- Medizinischer Bereich
- Leselicht

Vorteile

- Lange Lebensdauer
- Einzelteile aus hoher Qualität
- Einfache Positionsänderung
- Kompakter und robuster Lampenkopf
- Design-Lampenkopf
- 8° und 40° Optiken eingeschlossen

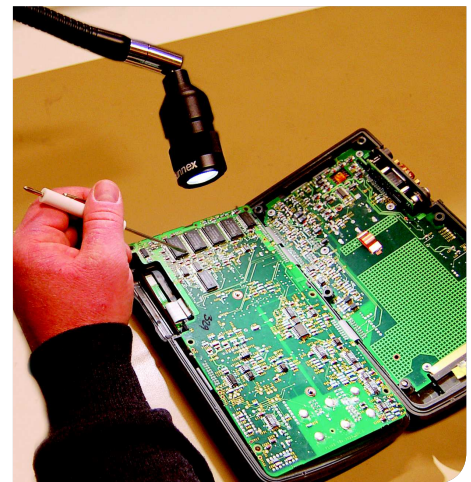



Technische Spezifikatione

Betriebsspannung	12-24V AC/DC, 1,9m Kabel (100-240VAC Stecker AC/DC-Adapter erhältlich, IP44)
Stromverbrauch	2W
Armlänge	500mm
Farbe	Schwarz
Farbtemperatur	4000K
Schutzart	IP20
Schutzklasse	III
Abstrahlwinkel	25° Montiert. 8° und 40° Eingeschlossen
Beleuchtungsstärke	130Lm, 1980Lx bei 500mm Entfernung (25° Optik)
Farbwiedergabeindex	CRI: >90
Gewicht	0,7kg
Lebensdauer	>50000h

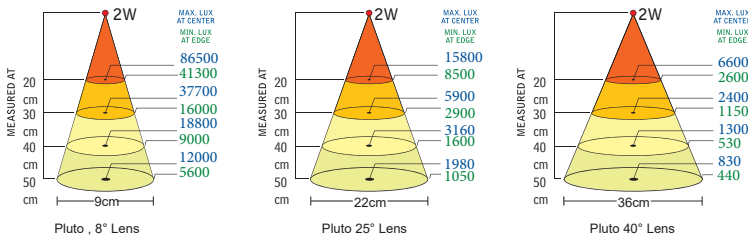

Arm	Anschluss	Version	Artikel
500mm	12-24V AC/DC	IP20	22702

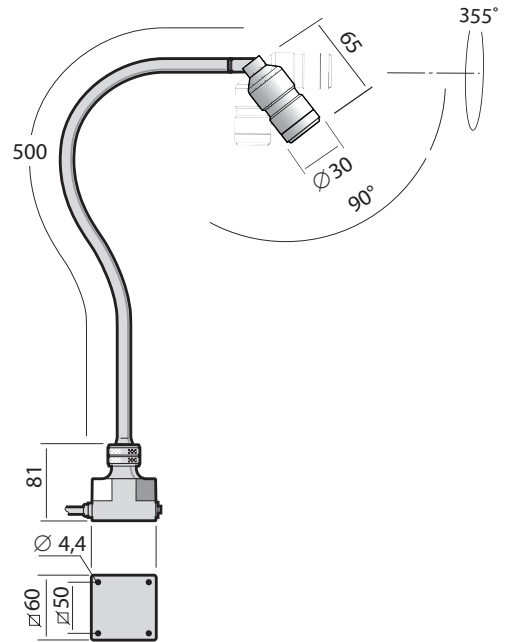

PSU (100-240V~)



AC/DC Adapter für Europa 230V 33901

Montagezubehör



Magnetfuß 14000

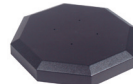

Tischfuß 14015



Tischklemme 14020



Wandwinkel 14030

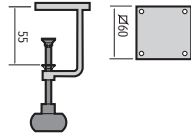
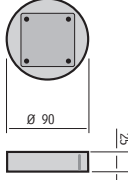
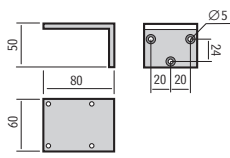
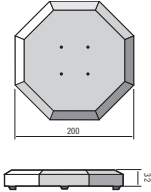
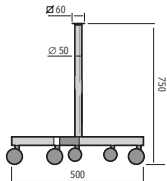
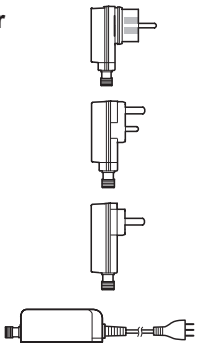

Zubehör	Passt zum modell	Info	Artikel
Optik 	Pluto	8° 25° 40°	22712
Tischklemme 	Nur mit std Sockel M4 x 20 (4x) inklusive	Max. 42mm	14020
Magnetfuß 	Tellus/Lumius/Pluto/CL-LED/LS M4 x 20 (4x) inklusive	Ø 90mm	14000
Wandwinkel 	Nur mit std Sockel M4 x 20 (4x) inklusive	50 x 80mm	14030
Tischfuß 	Nur mit std Sockel 4,0 x 25 (4x) inklusive	Ø 200mm	14015
Radstand 	Nur mit std Sockel M4 x 20 (4x) inklusive	Höhe 750mm	14024
AC/DC-Adapter 	Pluto/Tellus/Solus6/Solus9/Lumius/ LS CL-LED/Luxor (Euro) Pluto/Tellus/Solus6/Solus9/Lumius/ LS (UK) Pluto/Tellus/Solus6/Solus9/Lumius/ LS (US) Pluto/Tellus/Solus6/Solus9/Lumius/ LS CL-LED/Luxor (CH)	100-240V/24VDC Max 15VA, IP44 100-240V/12VDC Max 12VA, IP44 100-240V/12VDC Max 12VA, IP44 100-240V/24VDC Max 15VA, IP44	33901 33902 33906 33907