

PLUTO

Pluto est une lampe LED conçue pour applications industrielles et autres où une petite taille et la flexibilité jouent un rôle important. Application typiques : machines-outils, véhicules, industrie textile, machines médicales et toute autre application permettant d'éclairer de petites surfaces.

La technologie LED offre une faible consommation d'énergie et une longue durée de vie, ainsi qu'une grande résistance aux vibrations et pratiquement aucune chaleur rayonnée par le faisceau lumineux. La valeur IRC élevée garantit une haute qualité de la lumière émise. La lampe est équipée d'un système optique de 25°, mais elle est également livrée avec des systèmes optiques interchangeable de 8° et 40°.

Elle peut être livrée avec un adaptateur externe enfichable pour une tension de 230V. La classe de protection de l'adaptateur est IP44.

Des versions personnalisées sont disponible

Fonctions

- Longueur du bras 500mm
- Joint à rotule
- Durée de vie >50000h
- IP20
- 12-24V AC/DC
- Adaptateur AC/DC. (100-240/12 V, IP44) disponible en tant qu'accessoire

Applications

- Applications industrielles
- Véhicules
- Médical
- Liseuse

Avantages

- Longue durée de vie
- Composants de haute qualité
- Positionnement facile à modifier
- Tête de lampe compacte et robuste
- Tête de lampe conçue
- Systèmes optiques de 8° et 40° inclus

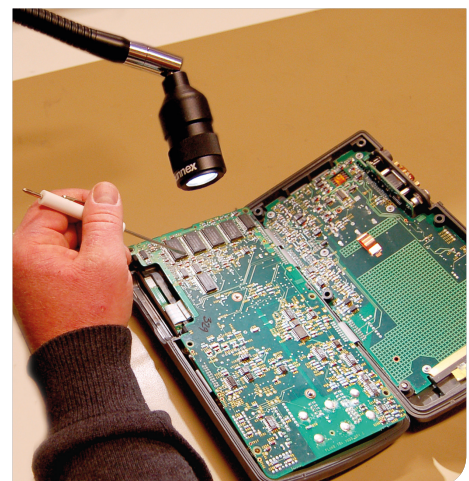



Caractéristiques techniques

Tension d'alimentation	12-24VDC 1,9m cordon (100-240VAC Plug AC/DC-adaptateur disponible, IP44)
Consommation d'énergie	2W
Longueur du bras	500mm
Couleur	Noir
Température de couleur	4000K
Indice de protection	IP20
Classe de protection	III
Angle de faisceau	25° monté. 8° and 40° inclus
Rendement lumineux	130Lm, 1980Lx à 500mm distance (25°)
Indice de rendu des couleurs	CRI: >90
Poids	0,7kg
Durée de vie	>50000h

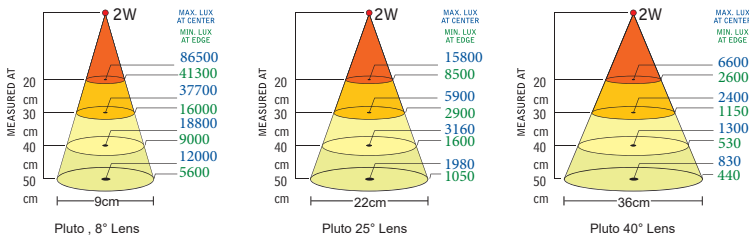

Bras	Connexion	Version	N° pièce
500mm	12-24V AC/DC	IP20	22702

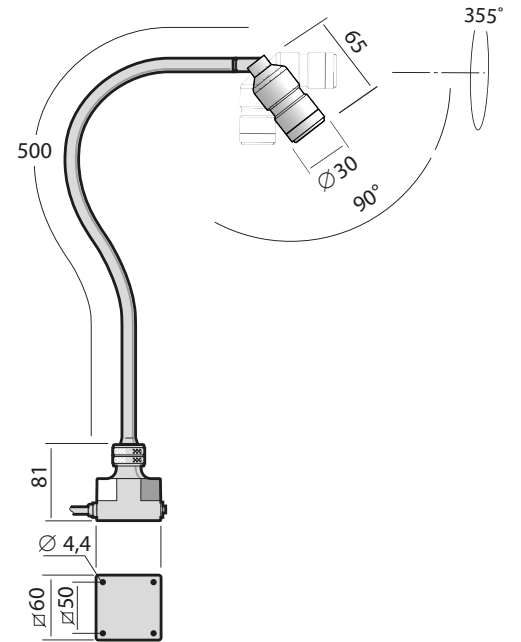

PSU (100-240V~)

Adaptateur pour l'Europe 230V
33901

Mounting Accessories

Socle magnétique 14000	Socle de table 14015	Pince en C 14020	Support mural 14030

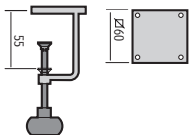
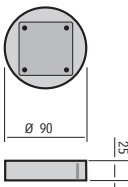
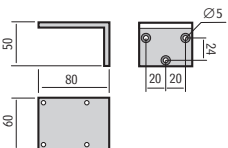
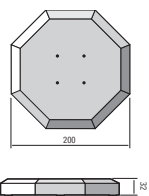
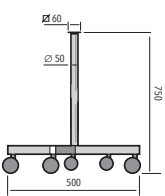
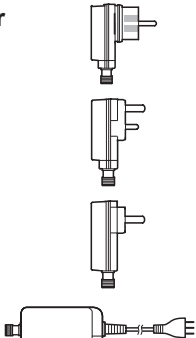

Accessoire	Approprié pour	Info	N° pièce
Optique 	Pluto	8° 25° 40°	22712
Pince en C 	Tous avec socle std M4 x 20 (4x) inclus	Max. 42mm	14020
Socle magnétique 	Pluto/Tellus/Lumius/CL-LED/LS M4 x 20 (4x) inclus	∅ 90mm	14000
Support mural 	Tous avec socle std M4 x 20 (4x) inclus	50 x 80mm	14030
Socle de bureau 	Tous avec socle std 4.0 x 25 (4x) inclus	∅ 200mm	14015
Socle de chariot 	Tous avec socle std M4 x 20 (4x) inclus	Hauteur 750mm	14024
AC/DC-Adapter 	Pluto/Tellus/Solus6/Solus9/ Lumius/LS/CL-LED/Luxor (Euro)	100-240V/24VDC Max 15VA, IP44	33901
	Pluto/Tellus/Solus6/Solus9/Lumius/ LS (UK)	100-240V/12VDC Max 12VA, IP44	33902
	Pluto/Tellus/Solus6/Solus9/Lumius/ LS (US)	100-240V/12VDC Max 12VA, IP44	33906
	Pluto/Tellus/Solus6/Solus9/Lumius/ LS/CL-LED/Luxor (CH)	100-240V/24VDC Max 15VA, IP44	33907